

APILADOR HIDRAULICO PARA BARRILES



RHINO HOIST CHAIN HOIST & LIFTING

CARACTERÍSTICAS TÉCNICAS

Apilador Manual Volteador de Barril, cuenta con un sistema de elevación mediante bomba hidráulica que permite elevar de manera ágil y suave los barriles, desde el pedal como desde el timón.

Dispone de un sistema de bloqueo en la posición vertical para evitar Posibles derrames .

Ideal para elevar, girar, vaciar, mezclar y transportar barriles de forma segura con el sistema de sujeción con mordaza prismática giratoria.

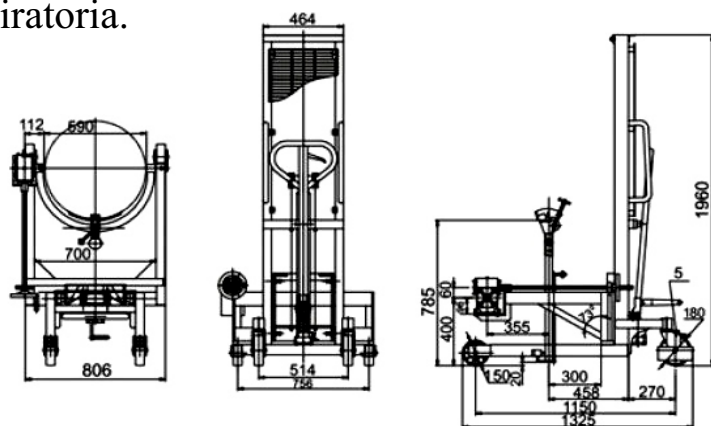

Fácil transporte mediante 2 ruedas delanteras fijas y dos ruedas traseras giratorias, además incluye frenos, el cual lo convierte en un apilador fácil de operar y alta

DATOS TÉCNICOS

CARACTERÍSTICAS	DETALLE
Modelo	RN-40A RHINO
Capacidad de Carga	450 KG
Peso Neto	176 Kg
Altura de elevación	1500 mm
Altura de volteado	1580 mm

